



BUCKA

Sistemas de Água / Espuma

Carreta Proporcionaladora Espuma 130 Litros



Carreta 130L projetado para proporcionar espuma com mobilidade e autonomia, composto de tanque de fibra de vidro sobre rodas com capacidade para armazenar 130 litros de LGE, pode ser fornecida em três configurações: 200 / 400 / 800 LPM

Fornecida com:

- Proporcionalador de Linha PL;
- Mangueira tipo 2 PETRONYL - 15m;
- Esguicho lançador de espuma (KR).

Especificações

Vazões Máximas	200 / 400 / 800 LPM
Material	Tanque em fibra de vidro
Entrada	Acoplamento ao Hidrante de Incêndio
Saída	1.1/2" para KR-2 (200 LPM) 2.1/2" para KR-4 e KR-8 (400/800 LPM)
Pressão de serviço	7 à 12 kgf/cm ²
Dimensões (LxHxP)	640 x 700 x 1400 (mm)
Peso	Vazia = 78 kg / Cheia = 208 kg

Aplicações

- Refinarias;
- Indústria Química;
- Tanques de Combustíveis;
- Indústria Petrolífera;
- Indústria de Papel e Celulose;
- Mineradoras

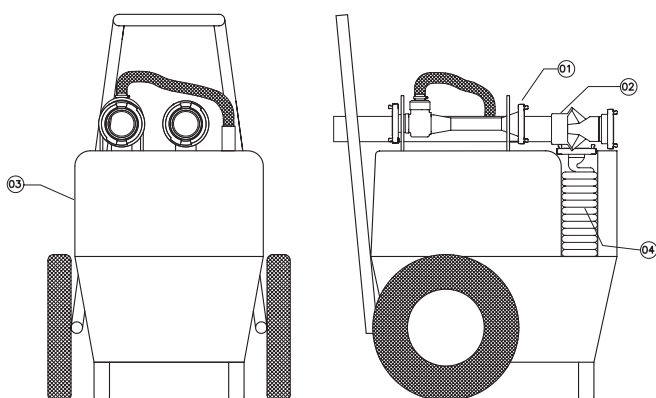

ITEM	QUANT.	DENOMINAÇÃO
01	01	PROPORCIONADOR PL
02	01	ESGUICHO KR
03	01	RECIPIENTE PARA O LGE
04	02	MANGUEIRA PETRONYL TIPO 2

PROPORCIONADOR	ESGUICHO	MANGUEIRA	PRESSÃO DE OPERAÇÃO	VAZÃO DE OPERAÇÃO	DOSAGEM	TEMPO DE OPERAÇÃO	CÓDIGO
PL-150	KR - 2	1.1/2"	7,0 kgf / cm ²	200 L / min	3%	17,3 min.	4.171.157.001
					6%	8,5 min.	
PL-350	KR - 4	2.1/2"	7,0 kgf / cm ²	400 L / min	3%	10,8 min.	4.171.157.004
					6%	5,4 min.	
PL-750	KR - 8	2.1/2"	7,0 kgf / cm ²	800 L / min	3%	5,4 min.	4.171.157.005
					6%	2,7 min.	

Direitos de reprodução reservados.

Bucka Indústria e Comércio LTDA

ADM E VENDAS: +55 11 3935-4280 - VENDAS (exceto SP): 0800-7713188 - FAX: +55 11 3935-4287
www.bucka.com.br - bucka@bucka.com.br

